



Alpha 50 Laserscanner

Der leichte Handscanner für Notebooks

- Schlankes und ergonomisches Design
- Mehrere Modelle erhältlich:
 - Weitwinkelscanner
 - Distanzscanner
- Hohe Scannerleistung (36 Scans/ Sekunde)
- Leichtes und widerstandsfähiges Gehäuse
- Dekodiert alle gängigen Barcodes
- Integrierter Tongeber und LED für visuelle und akustische Rückmeldung
- Viele Schnittstellen integriert (Tastaturweiche, RS232C, USB und Lesestift)

Anwendungsgebiete:

POS, Logistik, Dokumentenverwaltung,
Anlagenbetreuung



Betriebsdatenlogistik

Am Weichselgarten 6
D- 91058 Erlangen
Telefon: 0 91 31/75 74-0
Telefax: 0 91 31/75 74-74
Internet: www.h-pgmbh.de
Email: info@h-pgmbh.de

„...erfassen mit System!“



Der Alpha 50

Dieser Laserscanner bietet eine hohe Leseleistung, bei gleichzeitig geringem Gewicht und sehr geringer Größe. Dies macht den Alpha 50 ideal für den Einsatz in Verbindung mit einem Notebook. Ihnen stehen zwei Varianten zur Auswahl, ein Scanner mit erhöhter Lesereichweite und ein Weitwinkelscanner. Der Alpha 50 dekodiert alle gängigen Barcodes und kann daher in nahezu allen Bereichen eingesetzt werden.



Technische Spezifikation

Lesekopf

Lichtquelle:	650nm, Laserdiode
Feldtiefe:	0 – 216
Scanrate:	36 Scans/ Sekunde
Druckkontrast:	30% @ UPC/ EAN 100%
Anzeigen (LED):	Zweifarbige LED (rot, grün)
Min. Auflösung:	0,125 mm @ UPC/EAN 90%
Tongebner:	Programmierbarer Tongebner
Schnittstellen:	Tastaturweiche, RS-232C, USB 1.1, Lesestift

Stromversorgung

Spannung :	5 VDC ± 10%
Leistungsaufnahme:	Max. 1,00 Watt
Laserklasse	
- Weitwinkelleser:	CDRH Kl. IIa; IEC60825-1: Kl. I
- Distanzleser:	CDRH Klasse IIIa
EMC:	Entspricht CE & FCC DOC

Abmessungen

H x B x T:	110 x 52 x 75 mm
Gewicht:	145 g (ohne Kabel)
Kabel:	Standard 2m, glatt

Weitere Daten

Fremdlichteinfluss:	Bis zu 4500 Lux (fluoreszierend)
Betriebstemperatur	
- Weitwinkelleser:	0° bis 40°C
- Distanzleser:	0° bis 50°C
Lagertemperatur:	-20° bis +60° C
Luftfeuchtigkeit:	5% - 95 %, nicht kondensierend
Schock:	Widersteht Fall aus 1m Höhe auf Beton

Technische Änderungen vorbehalten!

Risszeichnung

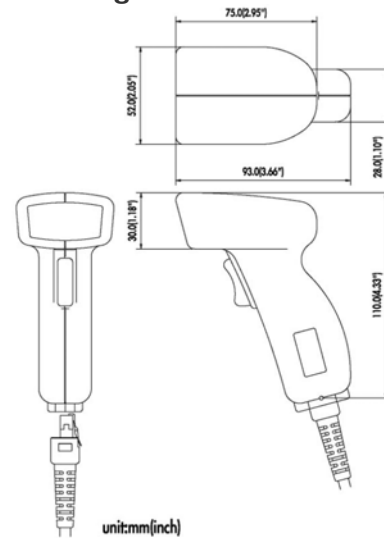

Lesefeld

Alpha-50-WA

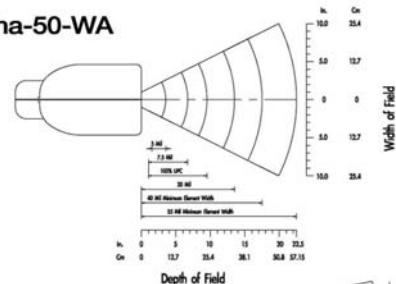

Alpha-50-LR

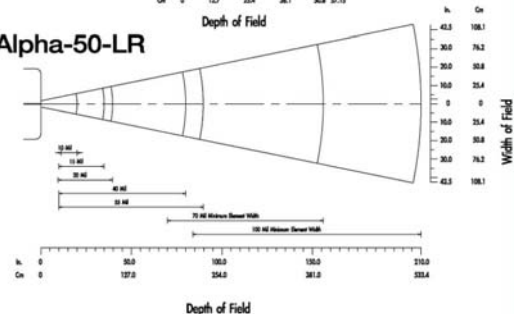

Version 1.0

Model	Beschreibung	Winkel	Feldtiefe	Leistung
α-50-WA	Weitwinkel	53°	0 – 572mm Feldbreite: 0 – 508mm	160 mA @ 5,0V
α-50-LR	Distanzleser	23°	254 – 5334mm	200 mA @ 5,0V